

**SCHALLSAUGER**<sup>®</sup> Akustiklösungen,  
die wirken.

Schallsauger.de

# PROGRAMM 2026



Wir von SCHALLSAUGER<sup>®</sup> stehen für innovative Akustiklösungen, die Räume spürbar verändern. Ob Büro, Schule, Praxis oder Gastronomie – unsere breite Produktpalette bietet Lösungen, die Schall effektiv reduzieren und zugleich mit ihrem Design überzeugen. Standardisiert oder individualisiert fertigen wir in unserer Manufaktur am Bodensee Akustik in alle Preisklassen, Formen und Größen.

**AKUSTIK  
LICHT  
DESIGN**



# MADE AM BODENSEE

Nicht aus Fernost  
sondern ganz in der Nähe.

Darauf sind wir besonders stolz.

Unsere Produkte werden nicht nur vollständig bei uns entwickelt, sondern auch in unserer eigenen Manufaktur „Handmade am Bodensee“ gefertigt. Dank unserer internen Gewerke, wie mitunter der hausinternen Druckerei, sind wir in der Lage, flexibel und schnell auf Ihre individuellen Wünsche einzugehen. Kurze Wege erlauben es uns, Ihnen hochwertige Lösungen ohne lange Lieferzeiten anzubieten. So gewährleisten wir nicht nur erstklassige Qualität, sondern auch eine zügige und flexible Umsetzung für ihr Projekt.



# SCHALLSAUGER® Akustiklösungen, die wirken.

## FRAMELESS 10

- Frameless Picture 16
- Frameless Color 20
- Frameless Wall 22
- Frameless Move 26
- Frameless Table 30
- Frameless Baffle 32
- Frameless Baffle Baffle 36
- Frameless Sky 38

## FRAMELESS LIGHT 44

- Frameless Bright 46
- Frameless Stripe 48
- Frameless Edge 52
- Frameless Frisbee 54
- Frameless Spot 56
- Orion® 58
- Mono-Lit 60

## CUSTOM CUT 64

### ALU LINE 74

- Alu Line Wall 76
- Alu Line Sky Horizontal 84
- Alu Line Sky Vertical 86
- Alu Line Move 88
- Alu Line Table 90

### LIGHTBOXX 92

- Lightboxx Akustik 94
- Lightboxx Wall 98
- Lightboxx Sky 100
- Lightboxx Twin 102

### WORKPLACE LIVING 104

### BILDERWELTEN 114

### NACHHALTIGKEIT 118

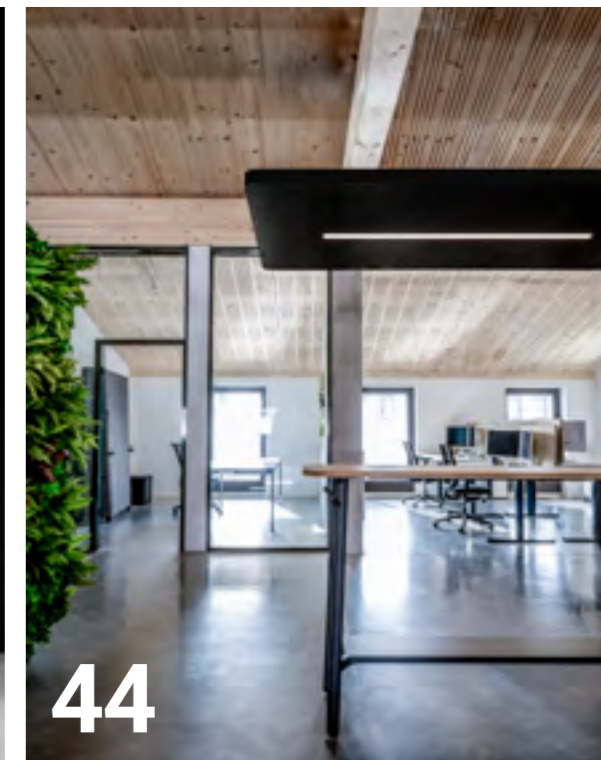



# YOUR MASTER PLANNER



Wir unterstützen Sie bei der akustischen Planung mit unserer Erfahrung. Wenden Sie sich vertrauensvoll mit Ihrem Projekt an uns, damit wir Sie mit Vorschlägen aus unserem Produktportfolio beraten können. Zur Unterstützung Ihrer kreativen Planer\*innen finden Sie alle SCHALLSAUGER<sup>®</sup> Produkte auch im pCon Planner.

Bei größeren Objekten fertigen wir für Sie in Zusammenarbeit mit freien Akustikplanungsbüros eine professionelle akustische Raumplanung. Diese umfasst auch bau- und raumakustische Messungen, Prognosen und Simulationen, sowie eine akustische Einrichtungsplanung.

**FRAMELESS.  
NO FRAMES.  
NO LIMITS.**

SCHALLSAUGER<sup>®</sup> FRAMELESS ist ein Breitbandabsorber und wurde für die akustische Grundoptimierung von Räumen entwickelt. Seine offenporige Filz-Optik passt perfekt zu zeitgemäßen Office-Designs. Hergestellt aus recycelten PET-Flaschen ist er nicht nur effizient, sondern auch in jeder Hinsicht nachhaltig.

Und das Beste: FRAMELESS ist unschlagbar günstig.

**LAUTER  
VORTEILE.  
LEISER  
PREIS.**

Und nicht aus China

**100  
60  
100**

100% Polyesterfaser  
sortenrein,  
formbeständig,  
frei von Schadstoffen.

60% Faseranteil  
aus recycelten  
PET-Flaschen.

100% recycelbar.

**DAS KLINGT NICHT  
NUR PERFEKT  
SONDERN SIEHT  
AUCH SO AUS.**

# LET'S TALK ABOUT FACTS.

Dieses Produkt ist nicht mit anderen vergleichbar. Es besteht nicht aus Glasresten, Glaswolle, Schaumgummi oder Schaumstoff aus Melaminharz.

Als zukunftsorientiertes Unternehmen gehört es zu unserer Philosophie, verantwortungsvoll mit unserer Umwelt umzugehen. Hierzu zählt nicht nur, am eigenen Standort den Rohstoff- und Energieeinsatz auf ein Minimum zu reduzieren, sondern auch die selbstgesetzten Ziele einer hausinternen Klimaneutralität für alle unsere Produkte bis 2027 zu erreichen. Bereits jetzt beziehen wir 70% unserer Energie aus eigenen Photovoltaikanlagen. In Planung befindet sich ein neues hochmodernes zusätzliches Werk, wo wir alle unsere Umweltvisionen umsetzen werden.

OEKO-TEX®  
CONFIDENCE IN TEXTILES  
STANDARD 100



B1



## SCHALLSAUGER® FRAMELESS

### Technische Eigenschaften:

- Schallabsorber Klasse A
- Schwer entflammbar B1 nach DIN 4102-Teil 1
- 60% Faseranteil aus recycelten PET-Flaschen
- 100% recyclingfähig
- Hautsympathisch
- Allergikerfreundlich
- Atmungsaktiv
- Ohne chemische Zusätze
- Ökotex Standard 100 zertifiziert
- Sicher gegen Schimmelpilzbefall nach DIN IEC 68, Teile 2–10

## FRAMELESS PICTURE / COLOR

### Technische Eigenschaften Stoff und Druck:

- Weißes Polyestergewebe aus 100% PES; 310 g/m<sup>2</sup>
- Zertifiziert nach Ökotex Standard 100
- Flammhemmend ausgerüstet nach Brandschutzklasse B-S1,d0 nach DIN EN 13501-1 kein Rauch, kein brennendes Abfallen/Abtropfen
- UV-beständig. Farbechtheit nach DIN EN ISO 105-B02
- Im Thermo-Sublimationsdruck veredelt
- Offenporig, abwaschbar und kratzfest
- Hautfreundlich dank wasserbasierenden Farben
- Ohne gesundheitsschädliche Ausdünstung

## SCHALLSAUGER® FRAMELESS Kurvenvergleich Schallabsorption

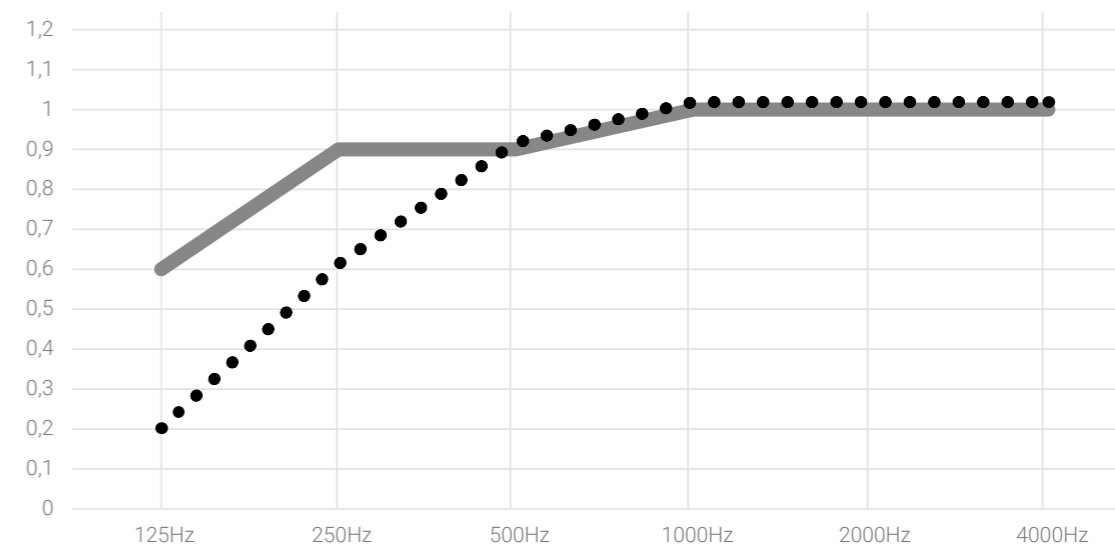

Material	Q <sub>w</sub>	125Hz	250Hz	500Hz	1000Hz	2000Hz	4000Hz
— SCHALLSAUGER® FRAMELESS / 50mm, 3200 g/m <sup>2</sup> , mit 400 mm Abhang a <sub>w</sub> = 1,00		0,6	0,9	0,9	1	1	1
••• SCHALLSAUGER® FRAMELESS / 50mm, 3200 g/m <sup>2</sup> , ohne Abhang	a <sub>w</sub> = 0,90	0,2	0,6	0,9	1	1	1

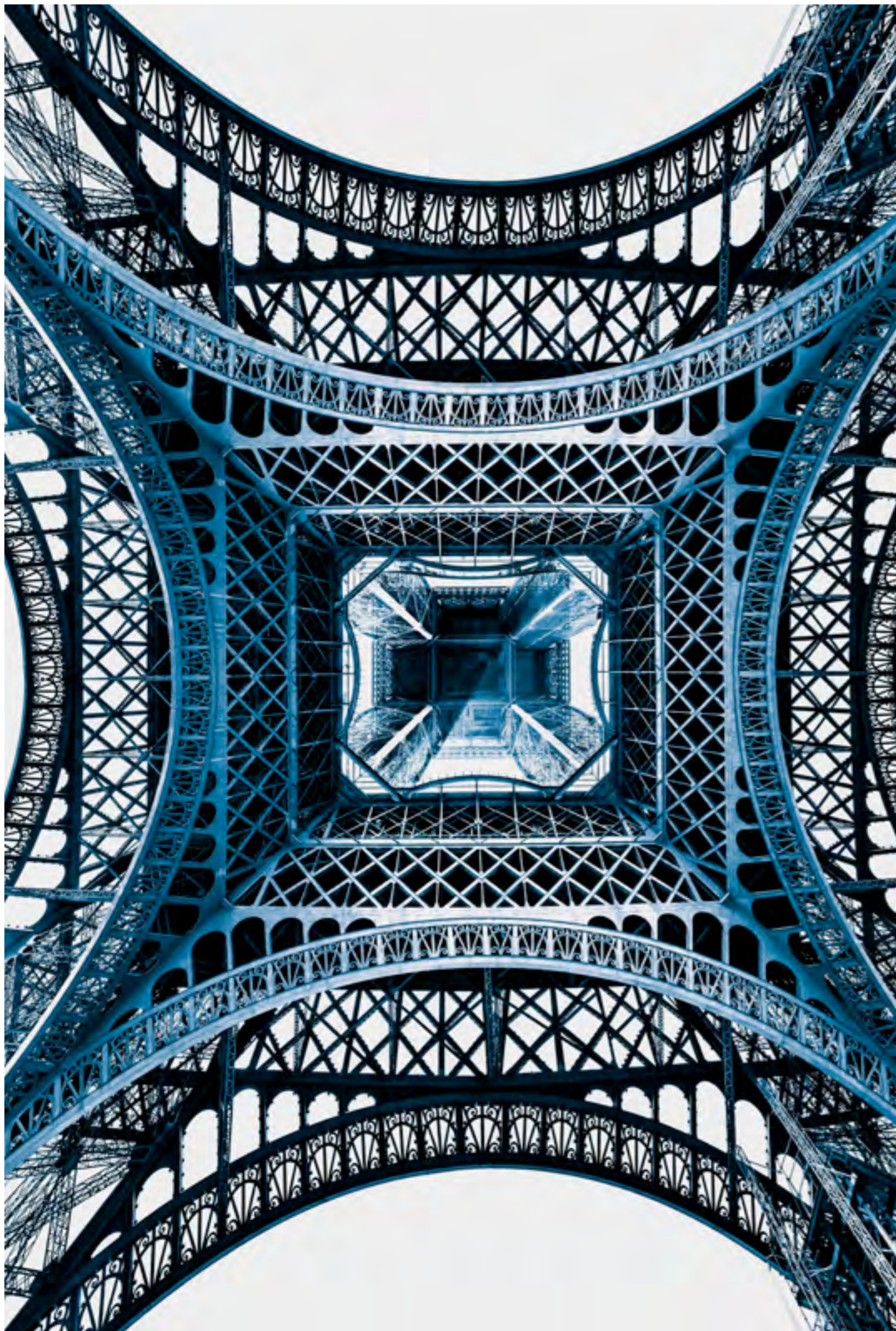

# THE ART OF PICTURE.

**Wir kommen aus der Fotografie.**

Ein echtes Highlight: Das fast unerschöpfliche hauseigene Bildarchiv macht jedes SCHALLSAUGER® - Produkt zum unvergleichlichen Unikat. Das Beste daran: Einige unserer Bilder sind honorarfrei. Um auch noch über 10 Meter Breite hinweg extrem scharfe und brillante Drucke herstellen zu können, arbeiten wir mit riesigen Dateiformaten. Entdecken Sie unser einzigartiges Bilderarchiv online unter [www.schallsauger.de/bildarchiv](http://www.schallsauger.de/bildarchiv)



# FRAMELESS PICTURE

### Lassen Sie Ihrer Kreativität freien Lauf!

Für Akustikbilder bis zu einem Format von 100 x 160 cm wurde FRAMELESS PICTURE entwickelt. Ob aus unserer exklusiven Bildkollektion oder mit Ihren eigenen Motiv – gestalten Sie Ihren Raum ganz nach Ihren Vorstellungen. Handgefertigt in unserer Manufaktur, überzeugt

FRAMELESS PICTURE durch herausragende SCHALLSAUGER<sup>®</sup>-Qualität und ein unschlagbares Preis-Leistungs-Verhältnis. Gleichzeitig verbessert der SCHALLSAUGER<sup>®</sup>-Kern spürbar die Raumakustik und verleiht jedem Raum eine persönliche, kreative Note.



### Montage und Platzierungsmöglichkeiten



In eckiger Ausführung auch mit Stoffbespannung in allen Farben erhältlich



Wandmontage mit Aufhängeprofil



Wandabstandshalter am unteren Ende der Platte

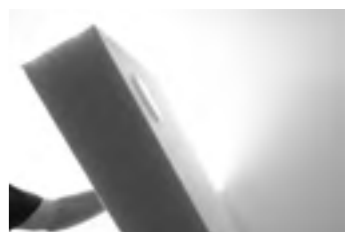

Montage mit Heiß- und Montagekleber der Platte

### Akustische Werte

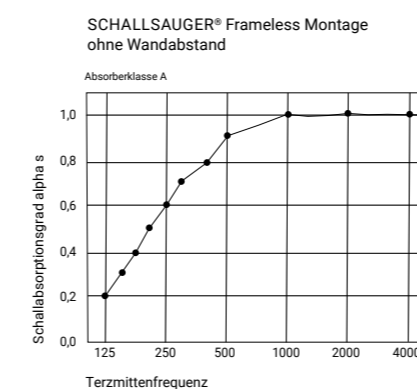

### Eigenschaften

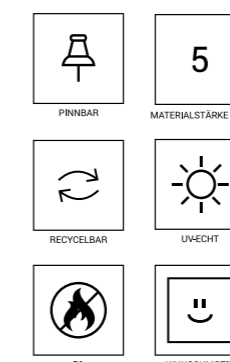

### Formate

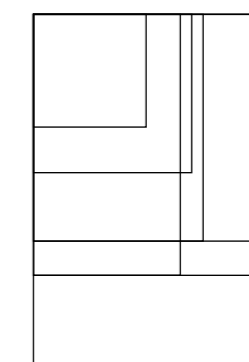

50 x 50 cm  
70 x 70 cm  
65 x 115 cm  
75 x 100 cm  
100 x 100 cm  
100 x 115 cm  
100 x 160 cm  
\*Sonderformate auf Anfrage





**Und jetzt wird's bunt:**

Die Stoffbespannung der FRAMELESS-Paneele gibt es in jeder erdenklichen Wunschfarbe. Wählen Sie aus 195 RAL-ähnlichen Standardfarben oder gestalten Sie Ihren eigenen Farbton ganz individuell. Der aufwendige Thermosublimationsdruck sorgt dafür, dass die Farbpigmente tief in die

Stofffasern eindringen – für leuchtende, langlebige Farben, die garantiert ins Auge fallen. Your color, your choice. Fordern Sie unseren Farbfächer an und entdecken Sie die grenzenlosen Möglichkeiten.



Individuell bedruckte Stoffbespannung in allen Farben erhältlich



Stoffbespannung nur in eckiger Form

**Montage und Platzierungsmöglichkeiten**



Pinnbar, damit nichts vergessen wird



Wandmontage mit Aufhängeprofil



Wandabstandhalter am unteren Ende der Platte



Montage mit Heiß- und Montagekleber

**Akustische Werte**

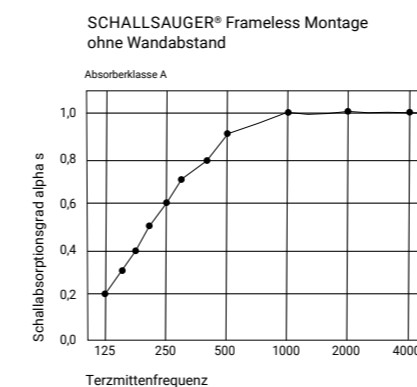

**Eigenschaften**

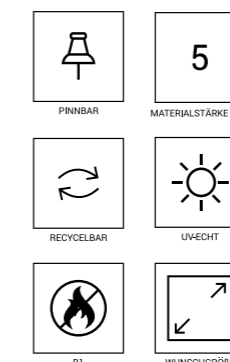

**Formate**

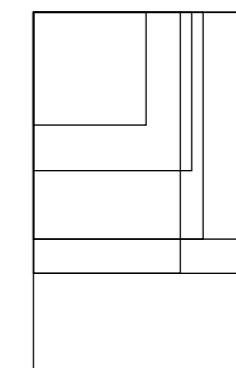

- 50 x 50 cm
- 70 x 70 cm
- 65 x 115 cm
- 75 x 100 cm
- 100 x 100 cm
- 100 x 115 cm
- 100 x 160 cm
- \*Sonderformate auf Anfrage



**PIN  
ME UP  
BEFORE  
YOU  
GO GO.**





# FRAMELESS WALL

### Puristen lieben ihn.

Minimalismus ohne Abstriche. Unser FRAMELESS WALL kommt ohne Stoffbespannung aus und setzt auf pure Funktionalität. Die klare Linienführung und der bewusste Verzicht

auf Überflüssiges machen ihn zu einer kosteneffizienten Lösung für jeden Raum. Ein Highlight: Die Oberfläche ist pinnbar – ideal für flexible Nutzung und kreative Raumgestaltung.



Erhältlich in Weiß, Hellgrau meliert oder Schwarz



Eckig oder abgerundet

### Montage und Platzierungsmöglichkeiten



In eckiger Ausführung auch mit Stoffbespannung in allen Farben erhältlich



Wandmontage mit Aufhängeprofil



Wandabstandshalter am unteren Ende der Platte



Montage mit Heiß- und Montagekleber

### Akustische Werte

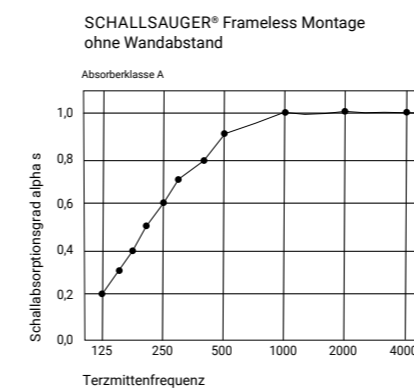

### Eigenschaften

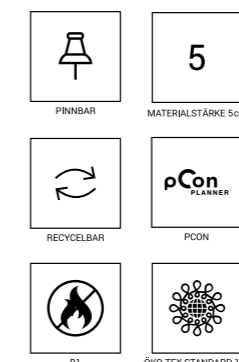

### Formate

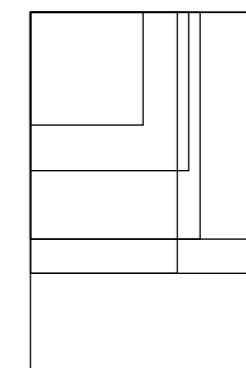

- 50 x 50 cm
  - 70 x 70 cm
  - 65 x 115 cm
  - 75 x 100 cm
  - 100 x 100 cm
  - 100 x 115 cm
  - 100 x 160 cm
- \*Sonderformate auf Anfrage



DATENBLATT



# FRAMELESS MOVE

## Beweglichkeit

war schon immer die Zauberformel erfolgreicher Unternehmen. Die Kunst, genau dort zu sein, wo Ihre Talente am besten zur Geltung kommen – das ist das wohlgehütete Geheimnis. Um das zu erreichen, müssen alle im Team flexibel

denken und handeln. Klingt vertraut? Dann passt doch der FRAMELESS MOVE perfekt zu Ihnen, oder? Flexibel, anpassbar und immer genau da, wo Sie ihn brauchen – wie ein guter Teamplayer.



Pinnbar, damit nichts vergessen wird



Freistehend bis max. 180 cm Höhe

## Montage und Platzierungsmöglichkeiten



Erhältlich in Weiß, Hellgrau meliert oder Schwarz



Eckig oder abgerundet



Massiver Standfuß in Schwarz matt

## Akustische Werte

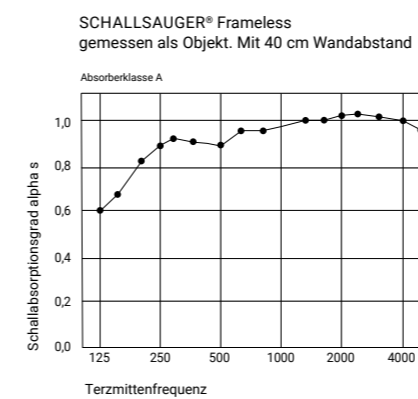

## Eigenschaften

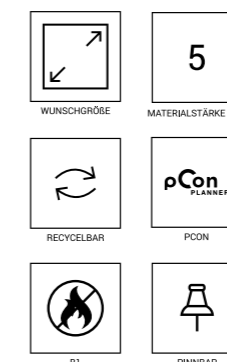

## Formate

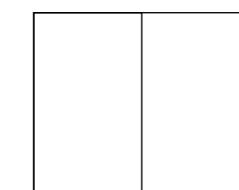

95 x 160 cm  
185 x 160 cm  
\*Sonderformate  
auf Anfrage

DATENBLATT







# FRAMELESS TABLE

**Effektiv, individuell und unschlagbar günstig:**

Der FRAMELESS TABLE ist die ideale Lösung für eine kosten-effiziente Tischtrennung. Das einfach aufgesteckte Panel sorgt dafür, dass der Direktschall zuverlässig unterbrochen

und die Akustik spürbar verbessert wird. Wählen Sie aus einer Vielzahl von Farben und gestalten Sie den FRAMELESS TABLE in Form und Größe ganz nach Ihren Wünschen.



Pinnbar, damit nichts vergessen wird



In eckiger Ausführung auch mit Stoffbespannung in allen Farben erhältlich

**Ausstattung und Zubehör**



Erhältlich in Weiß, Hellgrau meliert oder Schwarz



Eckig oder abgerundet



Tischhalterung aufgesetzt







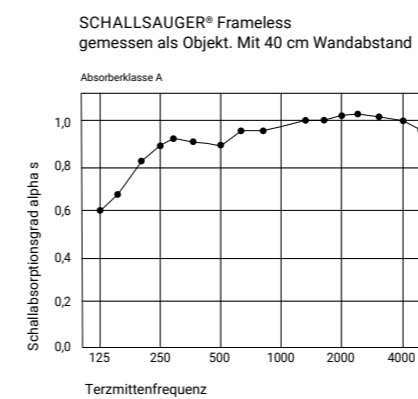

Tischhalterung vorgesetzt

**Akustische Werte**



**Eigenschaften**

-  WUNSCHGRÖÖE
-  MATERIALSTÄRKE 5cm
-  RECYCELBAR
-  PCON
-  B1
-  PINNBAR

**Formate**



160 x 50 cm  
160 x 70 cm

DATENBLATT





**SIE WERDEN  
BAFF SEIN.**



**Ruhe auf höchstem Niveau**

In hohen Räumen sorgt unser FRAMELESS BAFFLE für eine optimale Schallabsorption. Basierend auf einem simplen Schienensystem, ist die Montage denkbar leicht.

Die Abstände der Baffles können Sie selbst bestimmen und jederzeit individuell verändern – ganz nach gewünschtem akustischen Dämmeffekt.



Halterung in Schwarz, Weiß oder Hellgrau erhältlich



Erhältlich in Weiß, Hellgrau meliert oder Schwarz bis max. 235 cm Länge

**Montage und Platzierungsmöglichkeiten**



Montage ohne Drahtseilabhängung mit C-Schiene in Schwarz, Weiß oder Hellgrau



Montage mit Drahtseilabhängung mit C-Schiene in Schwarz, Weiß oder Hellgrau



Montage mit Steckblech als preiswerte Alternative



Montage mit Steckblech mit C-Schiene in Schwarz, Weiß oder Hellgrau

**Akustische Werte**

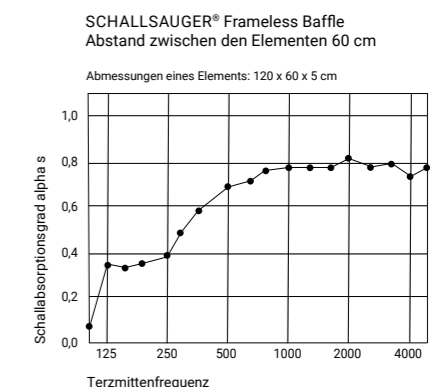
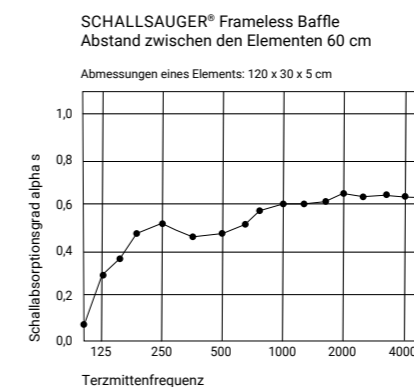
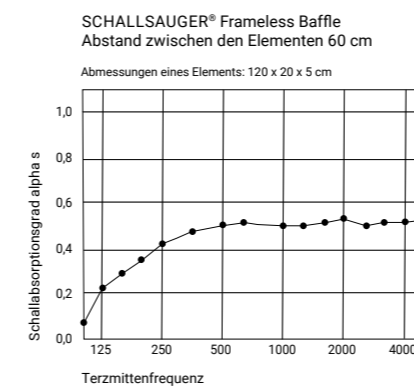



**Geteilter Raum ist doppelte Ruhe.**

Die perfekte Lösung für die Zonierung in Open-Space-Bereichen. Als abgehängter Raumteiler schaffen unsere BAFFLE eine dezente und halbtrennende Trennung, die offene Flächen in funktionale Zonen unterteilt.

Der Schall wird beidseitig absorbiert, wodurch eine angenehme abgeschirmte Arbeitsatmosphäre entsteht. So können Arbeitsbereiche klar strukturiert werden, ohne den offenen Charakter des Raumes zu verlieren.



Abstand in der Höhe flexibel einstellbar

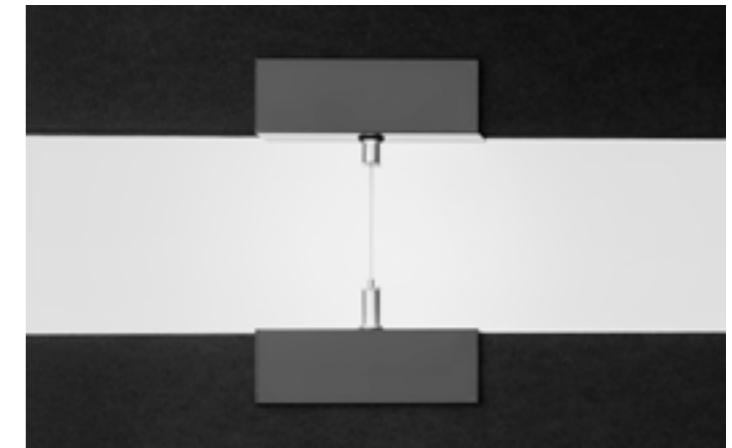

Halterung in Schwarz, Weiß oder hellgrau erhältlich

**Montage und Platzierungsmöglichkeiten**



Erhältlich in Weiß, Hellgrau meliert oder Schwarz



Eckig oder abgerundet



Montage mit Baffle Drahtseil-Set



Montage mit Steckblech als preiswerte Alternative

**Akustische Werte**

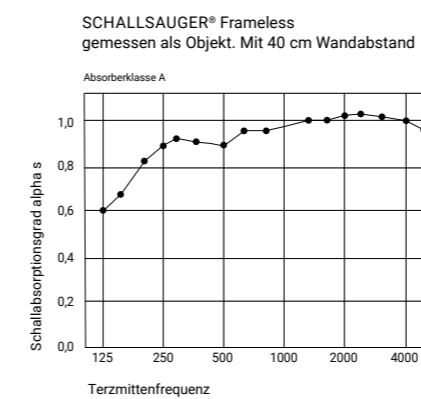

**Eigenschaften**

- RECYCLATE PET-FLASCHEN
- MATERIALSTÄRKE 5cm
- RECYCELBAR
- PCON
- B1
- WUNSCHGRÖÖE

**Formate**

100 x 35 cm  
200 x 35 cm





# FRAMELESS SKY

## FRAMELESS SKY: Der Akustik-Standard.

Unauffällig, effizient und platzsparend. Unser FRAMELESS SKY ist ein Hochleistungsabsorber, der sich wunderbar in jeden Deckenspiegel einfügt. Ob abgependelt oder verklebt, in eckig, rund oder bunt.

Er bringt Räume akustisch auf ein neues Level und sorgt für höchstes akustisches Wohlbefinden. Hinzu kommt eine kinderleichte Montage, die mittels eines ausgewählten Montagsets erfolgt. Und das alles zu einem kompakten Preis.



Erhältlich in Weiß, Hellgrau meliert oder Schwarz bis max 235 x 210 cm

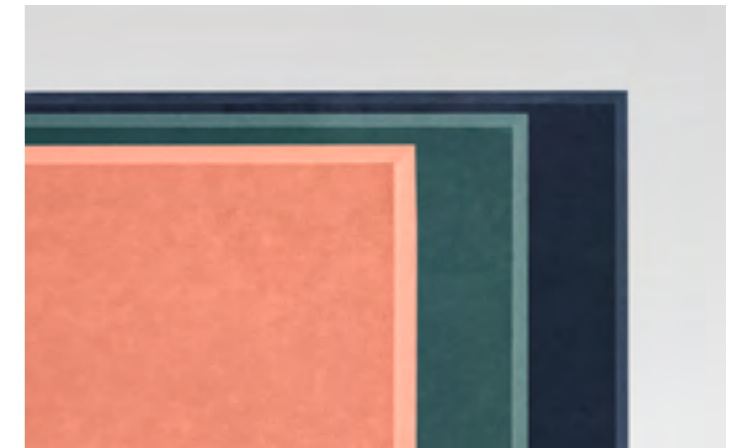

Lackiert in jeder RAL Farbe ohne akustischen Nachteil

## Montage und Platzierungsmöglichkeiten



Montage mit Drahtseilabhängung mit C-Schiene. Mindestabstand zur Decke 7 cm.



Montage mit Drahtseilabhängung und Bohrschablone. Mindestabstand zur Decke 6 cm.

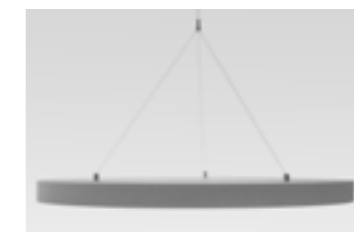

Montage mit 3:1 Drahtseilabhängung und Bohrschablone. Mindestabstand zur Decke 34 cm.



Montage mit Heiß- und Montagekleber

## Akustische Werte

SCHALLSAUGER<sup>®</sup> Frameless Montage ohne Deckenabstand

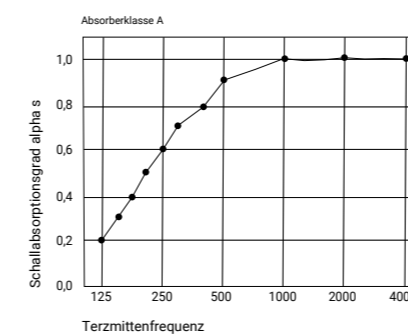

SCHALLSAUGER<sup>®</sup> Frameless Montage mit 40 cm Deckenabstand

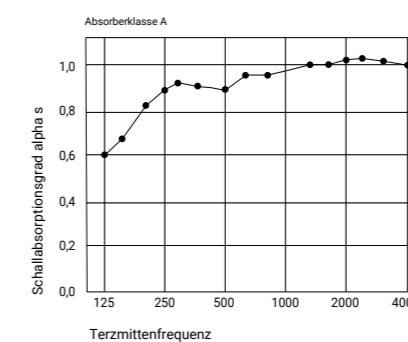

## Eigenschaften

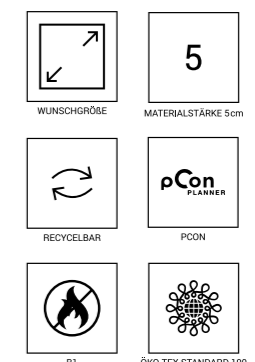

DATENBLATT



Wie Sie sehen, sehen Sie nichts

Dezent verbaute FRAMELESS SKY sorgen für eine angenehme und verkaufsfördernde Raumakustik.





# LIGHT ON NOISE OFF

Können SCHALLSAUGER<sup>®</sup> auch Räume beleuchten? Mit dieser Frage beschäftigen sich unsere Entwickler seit einigen Jahren. Das Ergebnis ist verblüffend einfach, wie bei allen SCHALLSAUGER<sup>®</sup> Produkten.

Stellen Sie sich vor: Arbeitslicht, das ganz ohne komplizierte Installationen auskommt. Einfach zu montieren, flexibel anpassbar, höhenverstellbar, und das Beste: Beim nächsten Umzug nehmen Sie Ihr Akustik- Lichtmodul einfach wieder mit!

Am Ende des Tages haben wir also ein Büro, das nicht nur schalltechnisch optimal überzeugt, sondern auch für eine lichtdurchflutete Atmosphäre sorgt. Das alles in einem günstigen Preis- Leistungsverhältnis. Wenn das keine Synergien sind?

All in One.





# FRAMELESS BRIGHT

### Wo es hell und diskret sein soll.

Logischer Einsatz für Plätze an denen Geräuschreduzierung und Licht gleichermaßen gebraucht werden. Das durchsichtige Leuchtglas, integriert im FRAMELESS BRIGHT, sorgt für Transparenz und Leichtigkeit. Auf Knopfdruck, zum Beispiel über Ihren Funktaster, genießen Sie nicht nur die Ruhe,

sondern auch ein einladendes Licht. Mit der optional erhältlichen Bewegungssensorik erleben Sie bei Ihrem Eintreffen ein Licht, das sanft ansteigt, als würde es Sie persönlich willkommen heißen.



Transparentes LED Paneel ohne Licht



Transparentes LED Paneel mit Licht

### Montage und Platzierungsmöglichkeiten



Eckig oder abgerundet  
Erhältlich in Weiß oder Hellgrau meliert

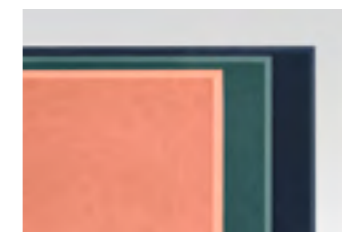

Lackiert in jeder Farbe  
ohne akustischen Nachteil

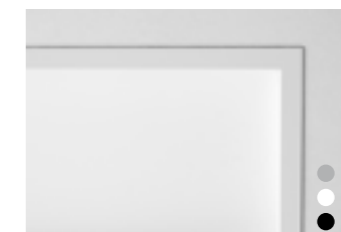

Leuchte in Schwarz, Weiß oder Silber  
erhältlich

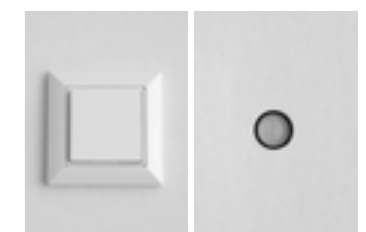

Funktaster oder Optionale  
Bewegungssensorik

### Akustische Werte

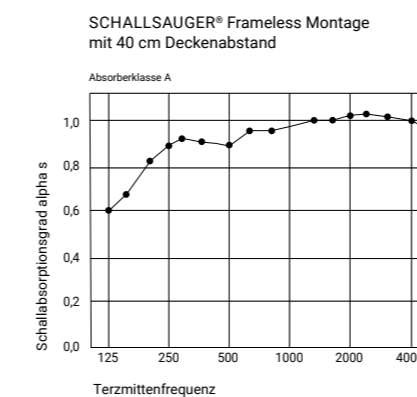

### Eigenschaften

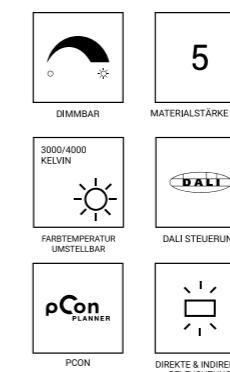

### Formate

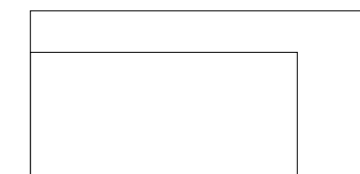

160 x 75 cm, eckig  
200 x 100 cm, eckig

DATENBLATT





# FRAMELESS STRIPE

## Schlank, smart und schallabsorbierend

Mit FRAMELESS STRIPE heben wir Akustik und Beleuchtung auf ein ganz neues Level. Dieser elegante, schmale Lichtstreifen sieht nicht nur gut aus, die kongeniale Kombination mit SCHALLSAUGER<sup>®</sup> schluckt auch noch den Lärm. Egal ob eckig oder rund – FRAMELESS STRIPE passt sich mühelos

jeder Umgebung an. Und wenn Sie es besonders smart mögen, gibt's noch die optionale Bewegungssensorik dazu: Das Licht schaltet sich ganz automatisch ein, wenn Sie den Raum betreten – eine Begrüßung nur für Sie und Ihre Kunden.



## Montage und Platzierungsmöglichkeiten



Erhältlich in Weiß, Hellgrau meliert oder Schwarz, Eckig oder abgerundet

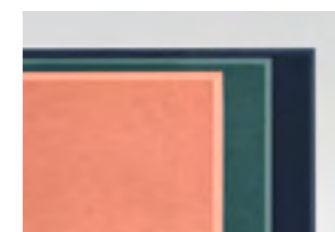

Lackiert in jeder Farbe ohne akustischen Nachteil



Leuchte in Schwarz oder Weiß erhältlich

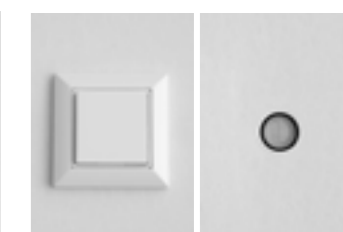

Funktaster oder Optionale Bewegungssensorik

## Akustische Werte

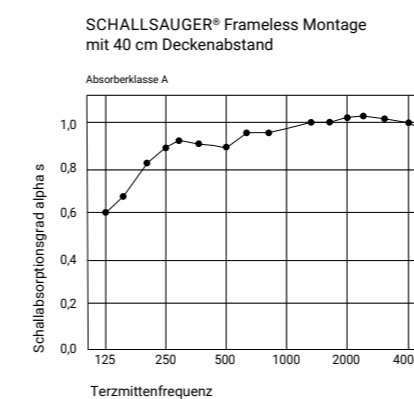

## Eigenschaften



## Formate



180 x 90 cm, eckig oder abgerundet

DATENBLATT



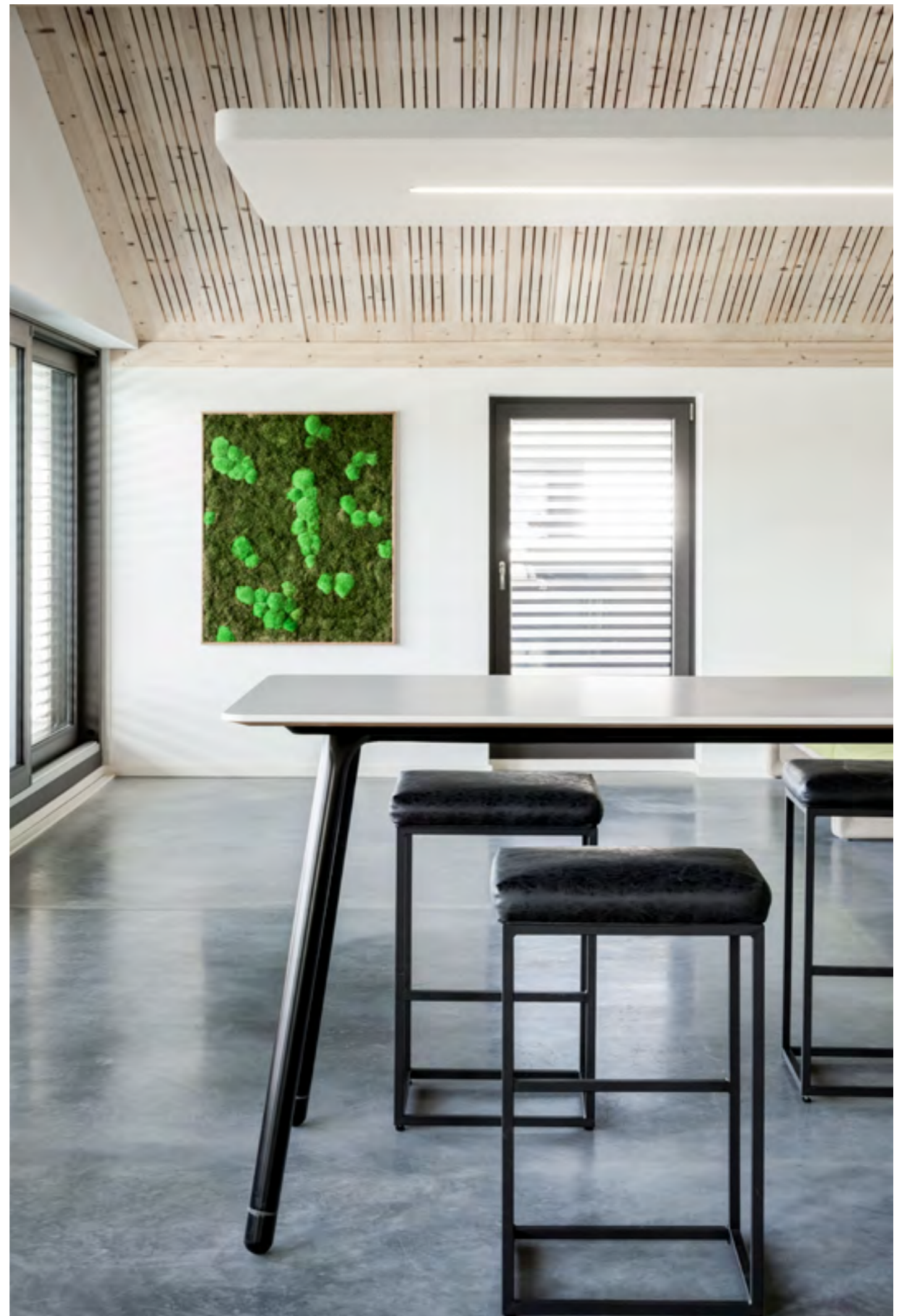



**Licht an der Kante, Akustik im Kern.**

Die Lichtquelle sitzt an der äußeren Kontur des Paneels und sorgt für eine starke, blendfreie Beleuchtung. Gleichzeitig bietet das Akustikpaneel maximale Schallabsorption.

Für kreative Freiheit kann das Lichtsystem natürlich in SCHALLSAUGER<sup>®</sup>-Manier individuell angepasst werden – die Farbe lässt sich frei nach Ihren Vorstellungen gestalten.



Leuchte erhältlich in Weiß oder Schwarz



**Montage und Platzierungsmöglichkeiten**



Erhältlich in Weiß, Hellgrau meliert oder Schwarz

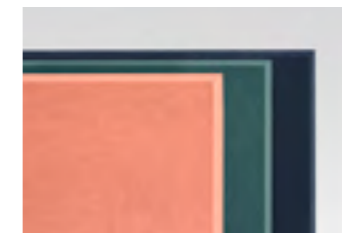

Lackiert in jeder Farbe ohne akustischen Nachteil

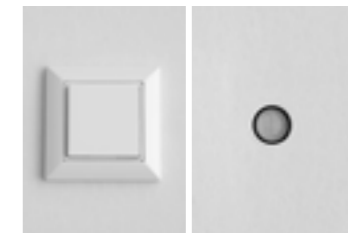

Funktaster oder Optionale Bewegungssensorik

**Akustische Werte**

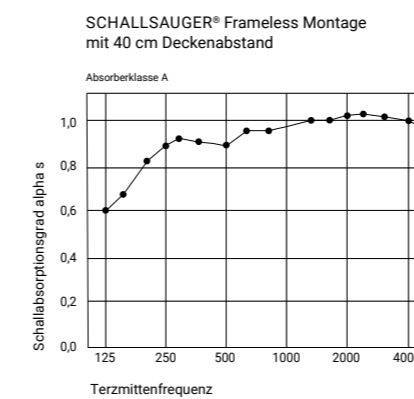

**Eigenschaften**

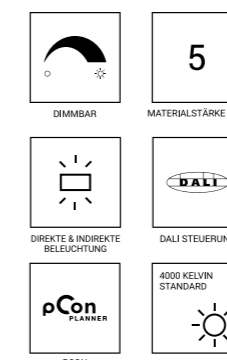

**Formate**

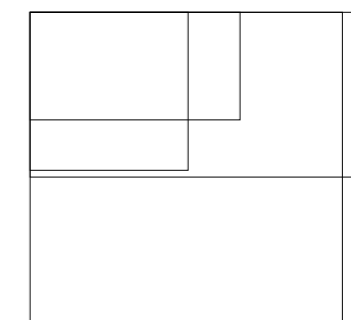

140 x 72,5 cm  
108,5 x 108,5 cm  
215,2 x 110 cm  
208,5 x 208,5 cm

DATENBLATT





# FRAMELESS FRISBEE

## Runde SCHALLSAUGER<sup>®</sup>

haben sich in den letzten Jahren durchgesetzt – das lag ja quasi in der Luft! Also war es nur logisch, dass sie auch gleich die Deckenbeleuchtung übernehmen könnten. Und zack, da ist er: der SCHALLSAUGER<sup>®</sup> FRISBEE. Die perfekte Kombination aus Schallabsorber und Raumbelichtung, die nicht nur

für akustische Ruhe, sondern auch für eine kreative Deckengestaltung sorgt. Und das Beste? Sie bekommen all diese Vorteile zu einem Preis-Leistungs-Verhältnis, das Ihnen ein Lächeln ins Gesicht zaubert.

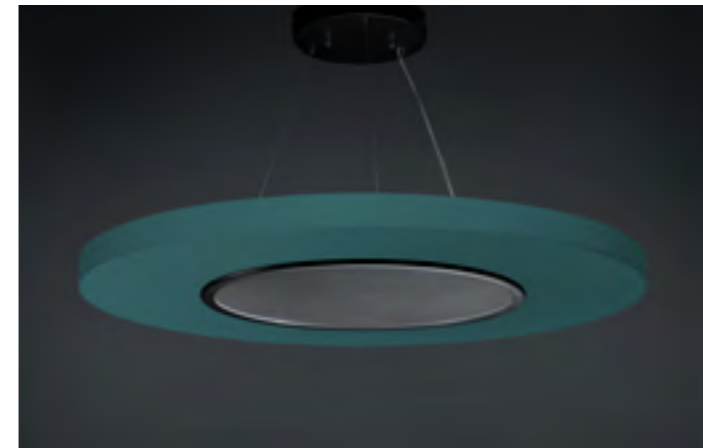

Transparentes LED Panel ohne Licht



Transparentes LED Panel mit Licht

## Montage und Platzierungsmöglichkeiten



Erhältlich in Weiß, Hellgrau meliert, Schwarz oder individuell lackiert



Leuchte in Schwarz, Weiß oder Silber erhältlich



Funktaster

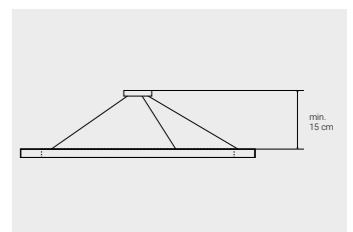

Höhe einstellbar min. 15 cm

## Akustische Werte

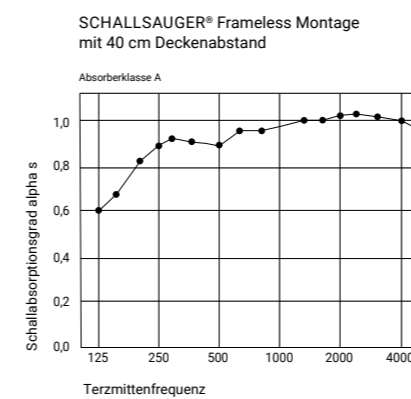

## Eigenschaften



## Formate

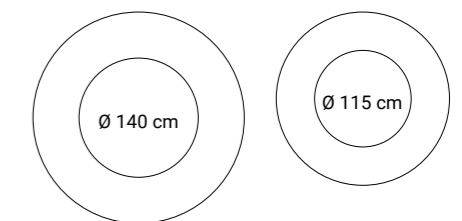

DATENBLATT





**Akzentlicht in Räumen**

war bisher aufwändig umzusetzen. SCHALLSAUGER<sup>®</sup> hat jetzt eine einfache Lösung entwickelt, indem die 60° Richtstrahler bereits im Absorberpaneel integriert sind. Die Doppelfunktion als Schallabsorber, sowie auch als Deckenleuchte ist

denkbar einfach. Der Benefit dabei ist: der Montageaufwand für zusätzliche Beleuchtung fällt einfach weg. Perfekt für Shops, Hotels und natürlich Büros, in denen Licht und Akustik Hand in Hand für echte Wohlfühl-Harmonie sorgen.



Leuchte erhältlich in Weiß



**Montage und Platzierungsmöglichkeiten**



Erhältlich in Weiß, Hellgrau meliert oder Schwarz, Eckig oder abgerundet

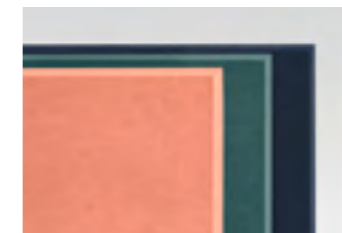

Lackiert in jeder Farbe ohne akustischen Nachteil







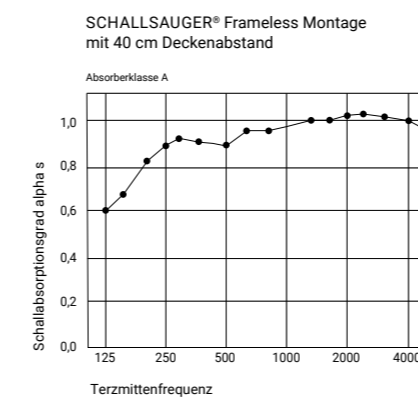

Wabenfilter

**Akustische Werte**



**Eigenschaften**

-  DIMMBAR
-  RECYCELBAR
-  pCon
-  DALI STEUERUNG
-  4000 KELVIN STANDARD
-  MATERIALSTÄRKE 5cm

**Formate**

75 cm    100 cm    115 cm

160 x 75 cm  
Eckig oder gerundet

100 x 100 cm  
Eckig oder gerundet





**ORION<sup>2</sup>**

**Lichtjahre voraus.**

Das kommt dabei heraus, wenn sich die Pioniere von SCHALLSAUGER® mit Waldmann, dem global führenden Anbieter von Lichtsystemen, auf eine gemeinsame Mission begeben: ORION<sup>2</sup> vereint faszinierende Optik mit herausragender Lichtqualität und ist perfekt geeignet für hohe Räume.

Die Leuchte sorgt nicht nur für eine stimmungsvolle Ausleuchtung, sondern kann auch mit biodynamischem Licht ausgestattet werden – für eine Beleuchtung, die sich an den natürlichen Rhythmus des Tageslichts anpasst und das Wohlbefinden nachhaltig steigert.



Farbiges Textilkabel in Weiß oder Rot



**Montage und Platzierungsmöglichkeiten**

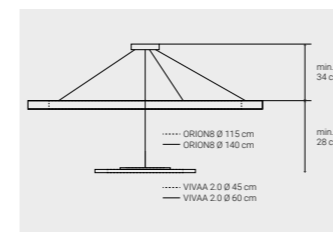

Höhe einstellbar min. 34 cm

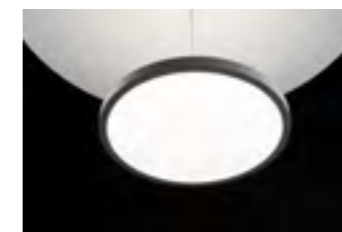

Leuchte







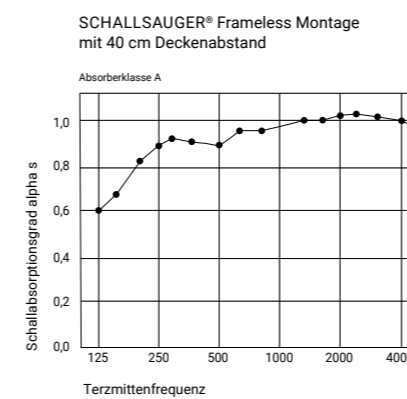

Biodynamisches Licht

**Akustische Werte**



**Eigenschaften**

-  DIREKTE & INDIKRETE BELEUCHTUNG
-  DALI STEUERUNG
-  pCon
-  5 MATERIALSTÄRKE 5cm
-  OPTIONAL CASAMBI
-  4000 KELVIN STANDARD

**Formate**

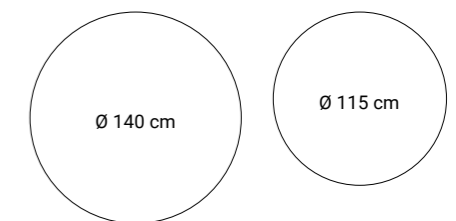



**MONO-LIT**®

**MONO-LIT®: Das clevere All-In-One Konzept.**

Akustiksäulen gibt es viele. Aber keine wie der MONO-LIT® von SCHALLSAUGER®. Denn er kann viel mehr. Die Akustiksäule schluckt nicht nur den Schall im Raum, sondern spendet auch Licht über einem integrierten Deckenfluter. Und alles steuerbar per modernster Technik via Touchpad, Tablet oder

Smartphone. Aktuell erscheint MONO-LIT® in über 50 Gestaltungsvarianten. Oder auch gerne mal in einem ganz individuellen Outfit. Es gibt eigentlich keine Limits. Und genau dafür gab's dann auch den German Design Award.



**Ausstattung und Zubehör**



Ausführung mit Licht



Ausführung ohne Licht



Touchsensor



Standfuß

**Akustische Werte**

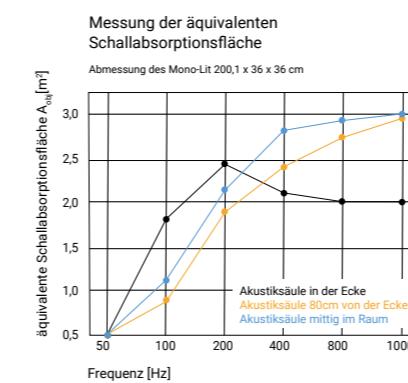

**Eigenschaften**



**Formate**

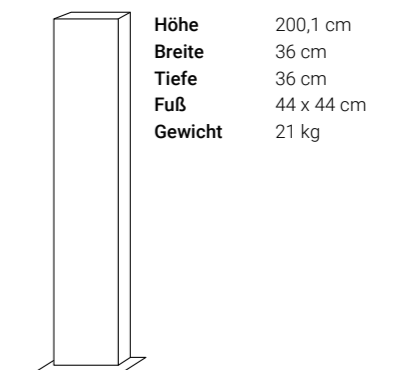





**ONE  
MORE  
THING.**



# FRAMELESS CUSTOM CUT

KI-generierte Inspirationsvorlage



## EIN PRODUKT. UNZÄHLIGE IDEEN.

Stellen Sie sich vor, Sie könnten die Akustik Ihres Raumes nicht nur optimieren, sondern durch dreidimensionale Gestaltungselemente völlig neu definieren. Mit FRAMELESS CUSTOM CUT öffnen wir Ihnen die Türen zu einer Welt von nahezu unbegrenzter Möglichkeiten. Unsere Basis bleibt die bewährte FRAMELESS-Platte, aber das ist erst der Anfang. Mit Präzisionsfräsungen und Veredelungen in fast jeder erdenklichen Form setzen wir Ihre Visionen in die Realität um. Ob nach Ihren eigenen Vorgaben oder mit einem unserer vorge-

fertigten Designs – der Kreativität sind keine Grenzen gesetzt. Das Besondere: Im pCon Planner können Sie unsere Designs nach Belieben anpassen. Definieren Sie Ausschnitte für Bildschirme, Pflanzen oder kreative Einbauten. Integrieren Sie Haken für Lampen oder Pflanzen und setzen Sie zusätzliche Akzente mit LED-Bändern. Jedes Modul wird so zu einem einzigartigen Statement in Ihrem Raum, das nicht nur akustisch, sondern auch optisch beeindruckt. Lassen Sie Ihrer Fantasie doch einfach mal freien Lauf.

**WER  
VISIONEN  
HAT MUSS  
ZU UNS.**

Bei SCHALLSAUGER<sup>®</sup> bleibt nichts nur eine Vision. Was als KI-generiertes Konzept begann, setzen wir in die Realität um – präzise, beeindruckend und ganz nach Ihren Wünschen. Auf der einen Seite steht der kreative Entwurf, auf der anderen die perfekte Umsetzung. Zwischen diesen beiden Welten liegt unsere Expertise: Ideen greifbar machen und Räume neu definieren. Lassen Sie sich inspirieren und erleben Sie, wie aus digitalen Visionen echte Meisterwerke entstehen.

# CUT OUT PLAN IN





# FRAMELESS CUSTOM CUT

## Cut out – plan in – hang on – light up.

Mit FRAMELESS CUSTOM CUT wird unsere bewährte Frameless-Platte neu definiert: Logos, Formen und Farben lassen sich individuell gestalten, um jede Raumidee präzise umzusetzen. Die Platten können ganz einfach mit 0,6 cm breiten Fugen erweitert werden, sodass auch großflächige Wände optisch nahtlos realisiert werden können.

Wählen Sie vorgefertigten Designs aus oder passen Sie diese flexibel im Pcon Planner an. Ob Ausschnitte für Bildschirme, Pflanzen, hängende Lampen oder Regale – alles ist möglich. Individuelle Farben und LED-Bänder setzen kreative Akzente und machen Ihr Design einzigartig. Ihre Vision, unsere Umsetzung – grenzenlos und perfekt abgestimmt.



LED-Bänder zum nachträglichen Einbau. Auch in RGB erhältlich. Steuer- und programmierbar via Smartphone



Fugenbreite 0,6 cm

## Montage und Platzierungsmöglichkeiten



Erhältlich in Weiß oder individuell lackiert



Wandabstandshalter



Montage mit Montagekleber

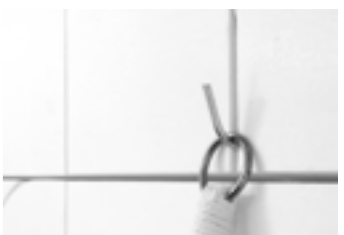

S Haken zum Abhängen von leichten Dekorationen

## Akustische Werte

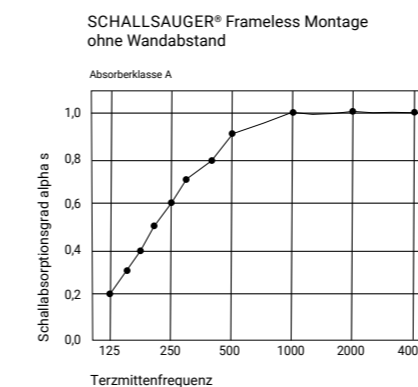

## Eigenschaften

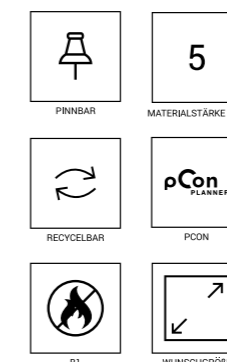

DATENBLATT



**ALU LINE.  
FOR BIG  
FRAMES.**





Die Bildwände von SCHALLSAUGER® eignen sich hervorragend zur Schallreduzierung bzw. -absorption in Räumen. Bereits um die Jahrtausendwende kam SCHALLSAUGER® als erster Hersteller mit großflächigen Bildern auf den Markt, die auch akustisch eine beeindruckende Wirkung entfalten.

Der Clou hierbei sind Bilder mit dreidimensionaler Wirkung, die eine Raumerweiterung suggerieren. Ein weiteres Alleinstellungsmerkmal von SCHALLSAUGER®: Bedienen Sie sich an der Motivauswahl aus unserem eigenen Bildarchiv.



## Montage und Platzierungsmöglichkeiten



Rahmen mit Funktionsnut für die Deckenmontage mit Drahtseilen

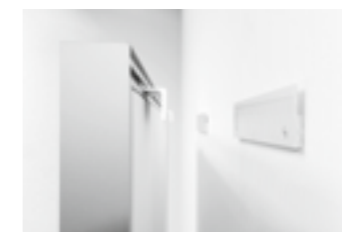

Rahmen geschlossen für die Wandmontage mit L-Schiene empfohlen ab 4 m<sup>2</sup>



Rahmen geschlossen für die Wandmontage mit Z-Schiene



Pulverbeschichtung der Alu-Rahmen in allen RAL-Farben auf Anfrage

## Akustische Werte

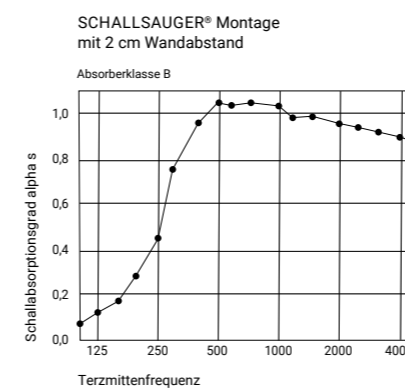

## Eigenschaften

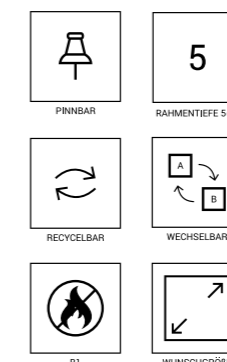



**PERFEKTE  
STIMMUNGS  
MACHER**

**EIN  
BILD  
VON  
EINER  
WAND**







SCHALLSAUGER<sup>®</sup> für die Decke fallen kaum ins Auge und überzeugen durch hohe Wirksamkeit. Eine interessante Alternative zur kompletten Akustikdecke bildet das abge-

hängte Akustikpaneel SKY mit Stoffbespannung von SCHALLSAUGER<sup>®</sup>. Lieferbar in nahezu jeder Größe sowie nahtlos umsetzbar bis 20 Meter Länge.



**Montage und Platzierungsmöglichkeiten**



Rahmen geschlossen für die Deckenmontage mit verstellbaren Drahtseilen

Pulverbeschichtung der Alu-Rahmen in allen RAL-Farben auf Anfrage

**Akustische Werte**

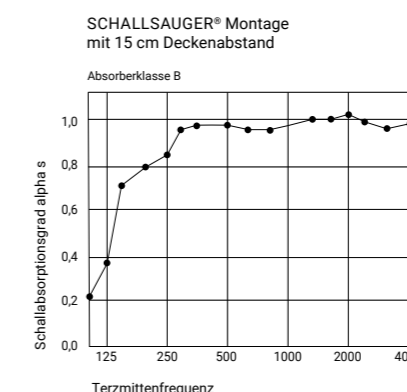
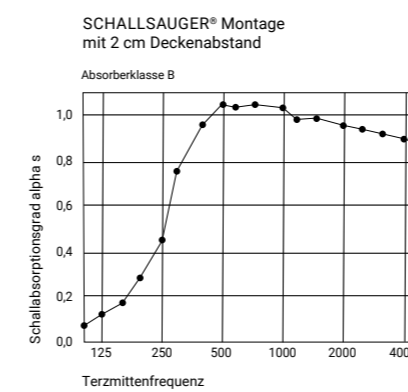

**Eigenschaften**

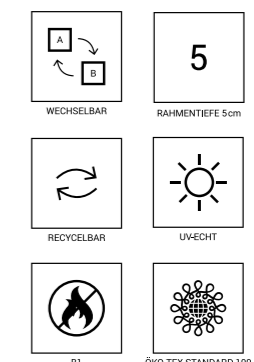



**SKY  
VERTICAL**

**Geteilter Raum, doppelte Ruhe – so wird's gemacht!**

Unser SCHALLSAUGER<sup>®</sup> SKY VERTICAL ist die perfekte Lösung, um in Open-Space-Bereichen für klare Verhältnisse zu sorgen. Als schicke, abgehängte Raumteiler zaubern sie eine dezente und halbtransparente Trennung, die große Flächen in funktionale Zonen verwandelt.

Der große Vorteil: Beidseitige Schallabsorption schafft eine angenehme, abgeschirmte Arbeitsatmosphäre. So bleibt der offene Charakter des Raumes erhalten, während Arbeitsbereiche clever strukturiert werden.



**Montage und Platzierungsmöglichkeiten**



Rahmen mit Funktionsnut für die vertikale Deckenmontage mit Drahtseilen



Verbindungselement mit Drahtseilen für vertikale Aufhängung untereinander



Pulverbeschichtung der Alu-Rahmen in allen RAL-Farben auf Anfrage

**Akustische Werte**

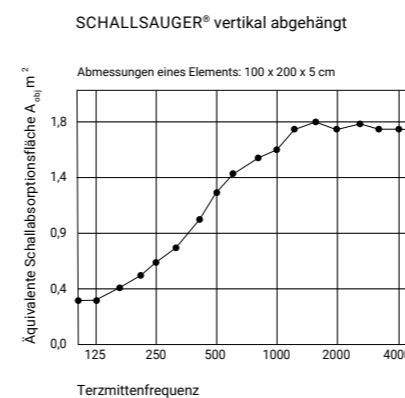

**Eigenschaften**





Ob zum nachträglichen Einbau als Schallschutzschirm zwischen Sitznachbarn oder als flexibel einsetzbares Trennwandsystem: MOVE ist Raumtrenner, Paravent, Schallschutzschirm und Sichtschutz in einem. Er ist in individueller Größe erhältlich. Die Bespannung kann frei gestaltet und

bedruckt werden – kein Wunder also, dass MOVE insbesondere bei Designern immer wieder für bewegende Augenblicke sorgt. Mit unseren gestochen scharf bedruckten Textilbespannungen setzt er spannende visuelle Akzente.



Sonderbau. Ausführung mit 4-Kantprofilen in den Ecken



Stellwände in allen Formaten erhältlich

### Ausstattung und Zubehör



Standfuß ohne Verstärkung  
(Rahmen mit Funktionsnut)



Standfuß mit Verstärkung empfohlen  
bei Höhe ab 160 cm, bzw. Breite ab  
200 cm (Rahmen mit Funktionsnut)



Standfuß mit Rollen  
(Rahmen mit Funktionsnut)



Pulverbeschichtung der Alu-Rahmen  
in allen RAL-Farben auf Anfrage

### Akustische Werte

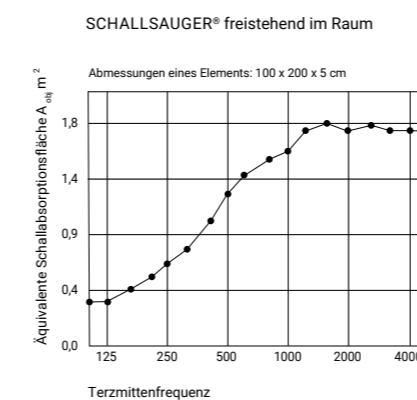

### Eigenschaften

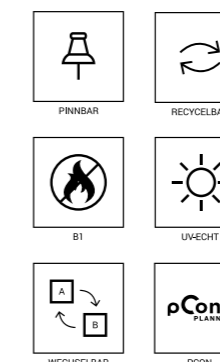



**TABLE**

SCHALLSAUGER<sup>®</sup> TABLE ist die flexible Lösung für Arbeitsplätze und diskrete Arbeitsumgebungen. Insbesondere bei Banken, Callcenter oder im Gesundheitswesen ist Diskretion das A und O. SCHALLSAUGER<sup>®</sup> TABLE bietet die passende

Abschirmung, damit Gespräche vertraulich bleiben und sowohl Kunden als auch Mitarbeiter sich jederzeit sicher fühlen können.



Pulverbeschichtung der Alu-Rahmen in allen RAL-Farben erhältlich



**Ausstattung und Zubehör**



Tischmontage aufgesetzt



Tischmontage vorgesetzt mit Kabeldurchlass



**Akustische Werte**

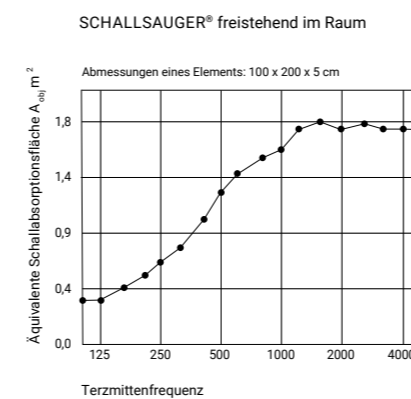

**Eigenschaften**

- PINNBAR
- WUNSCHGRÖÖE
- B1
- RECYCELBAR
- WECHSELBAR
- PCON







**Frischer Wind gefällig?**

Die LED LIGHTBOXX<sup>®</sup> AKUSTIK bringt frischen Schwung in die Raumgestaltung! Eine geniale Fusion aus LED LIGHT-BOXX<sup>®</sup> und SCHALLSAUGER<sup>®</sup> – die perfekte Gestaltungslösung, um Büros, Ladengeschäfte, Restaurants und Lebensräume nicht nur stilvoll, sondern auch akustisch aufzuwerten.

Leuchtende Wandbilder oder großflächige Deckenleuchten in jeder Größe machen nicht nur hell, sondern schlucken auch noch den Schall. So entsteht ein angenehmes Raumklima, das sowohl die Augen als auch die Ohren verwöhnt. Mehr Style, mehr Soundqualität – alles in einem!



**Ausstattung und Zubehör**

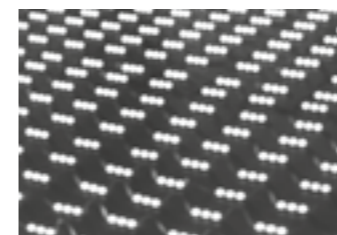

Flächenlicht Rahmentiefe 15 cm



Optionaler Taster im Rahmen



Optionaler Funkschalter



Pulverbeschichtung der Alu-Rahmen in allen RAL-Farben auf Anfrage

**Akustische Werte**

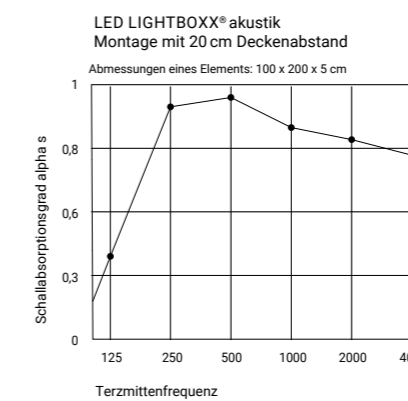
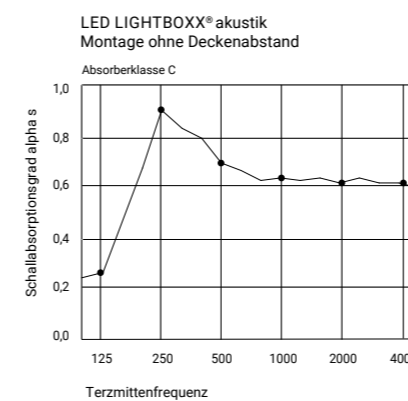

**Eigenschaften**

- B1
- WUNSCHGRÖÖE
- DIMMBAR
- UVECHT
- DALI STEUERUNG
- 6500 KELVIN STANDARD  
3000-6500 KELVIN







# LIGHTBOXX WALL

Leuchtwände sind voll im Trend! Egal ob in der Architektur, der Arztpraxis oder in Ihrem neuen Living Office – unsere Lichtsysteme bringen nicht nur Stil, sondern auch eine emotionale Note in jeden Raum. Hinterleuchtete, großformatige Bilder verleihen Ihrem Büro eine beeindruckende Tiefe, die zum

Verweilen einlädt, als könnte man direkt hineinspazieren. Und das Tolle daran? Die Bespannung ist einfach auswechselbar, sodass Sie jederzeit frischen Wind und neue Inspiration ins Büro bringen können. Die passenden Motive finden Sie ganz bequem in unserem Motivkatalog!



## Ausstattung und Zubehör



Optionaler Taster im Rahmen



Optionaler Funkschalter



Pulverbeschichtung der Alu-Rahmen  
in allen RAL-Farben auf Anfrage

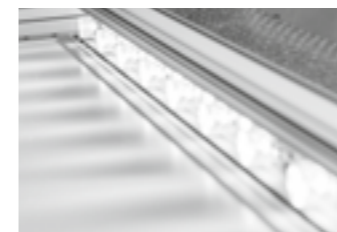

Zargenlicht Rahmentiefe 7 cm

## Eigenschaften



B1

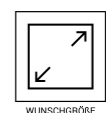

WUNSCHGRÖÖE

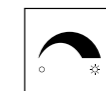

DIMMBAR

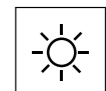

UVECHT



DALI STEUERUNG

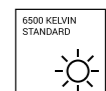

6500 KELVIN  
STANDARD  
3000-6500 KELVIN

DATENBLATT





Mit großflächigen Lightboxen werden noch heute in den international erfolgreichen Fotostudios vor allem Automobile, Küchen- und Büromöbel fotografiert. Der Raum wird mit diesen Lichtsystemen in ein gleichmäßiges, weiches, fast schattenloses Licht gehüllt. Wir produzieren dieses „Studiolicht“ nun schon über 20 Jahren in immer weiter modifizierter Form.

Zwischenzeitlich mit neuester steuerbarer LED-Technik. Auch das Einsatzgebiet hat sich komplett gewandelt. Neuerdings findet die LED LIGHTBOXX<sup>®</sup> auch im Büro, Hotel und Gastronomie, in Banken, selbst im anspruchsvollen Privatbereich Anwendung. Auf Wunsch auch mit zusätzlich eingebauten Akustikabsorbent für ein angenehmes akustisches Klima.



**Ausstattung und Zubehör**



Optionaler Funkschalter



Pulverbeschichtung der Alu-Rahmen  
in allen RAL-Farben auf Anfrage

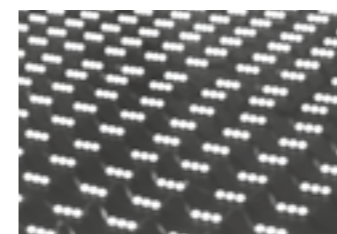

Flächenlicht Rahmentiefe 15 cm,  
für eine homogene Ausleuchtung  
ab 250 cm Breite und Höhe

**Eigenschaften**



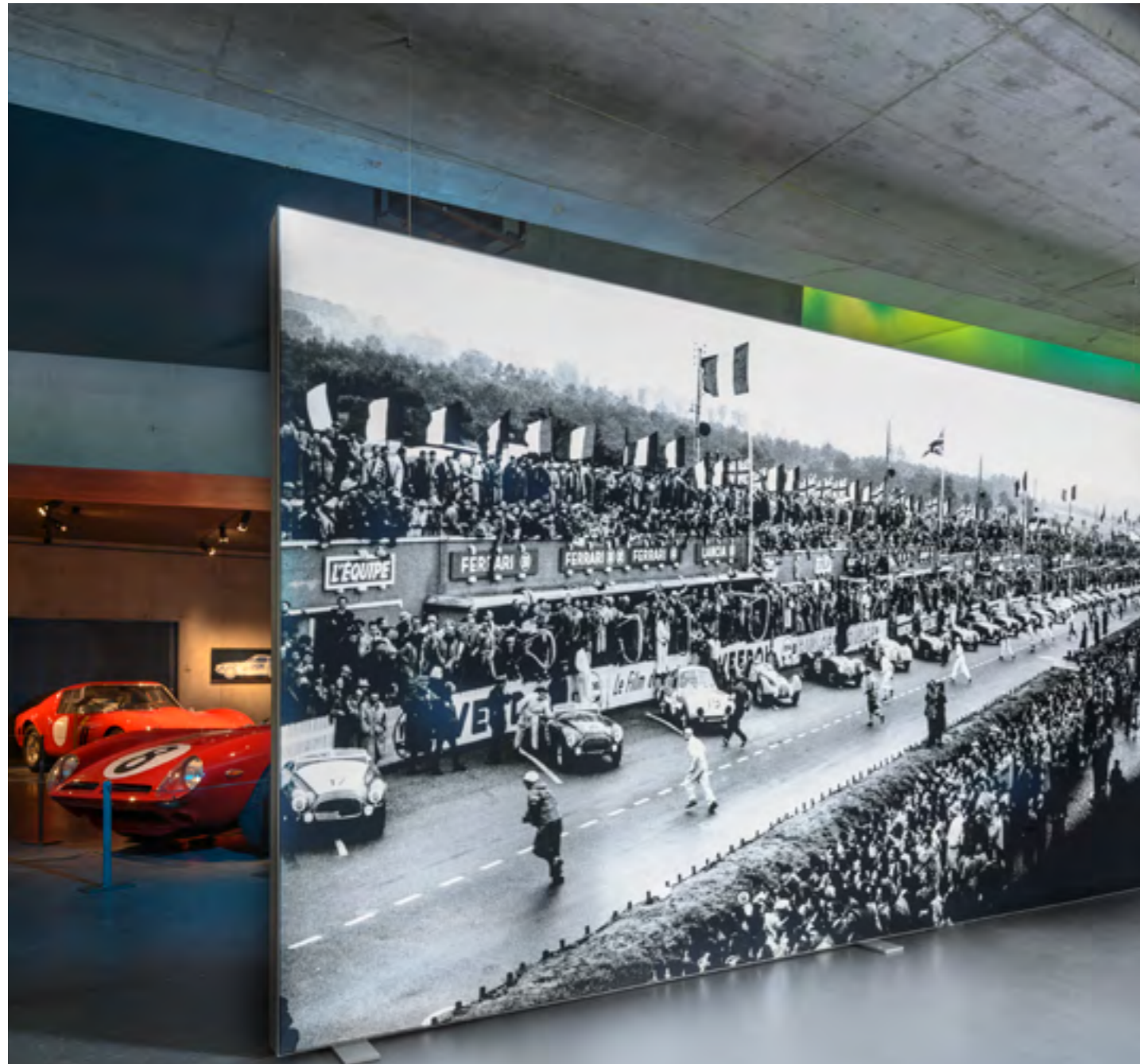

# LIGHTBOXX TWIN

Freistehende Leuchtwände oder Stelen bieten wir auch mit doppelseitiger Stoffbespannung an. So können gleichzeitig zwei Botschaften mit einer Leuchtstele gesendet werden.

Wie immer einfach wechselbar, zerlegbar und somit transportabel. Ideal für Promotion, Messe, POS, Display und Shop.



## Ausstattung und Zubehör



Doppelseitige LIGHTBOXX  
mit Standfüßen



Standfuß ohne Verstärkung  
(Rahmen geschlossen)



Optionaler Taster im Rahmen



Optionaler Funkschalter

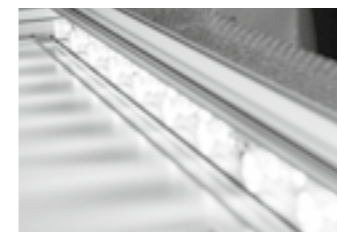

Zargenlicht Rahmentiefe 10 cm



Pulverbeschichtung der Alu-Rahmen  
in allen RAL-Farben auf Anfrage

## Eigenschaften



B1

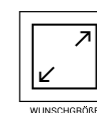

WUNSCHGRÖÖE



DIMMBAR



UVECHT



DALI STEUERUNG



6500 KELVIN  
STANDARD  
3000-6500 KELVIN

DATENBLATT





# WORKPLACE LIVING

Ein Raum, unendlich viele Möglichkeiten. Mit großflächigen Akustikbildern und Leucht-  
wänden haben wir 10 einzigartige Workspace-Konzepte in ein und demselben Raum  
umgesetzt – eine Verwandlung, die für viele kaum vorstellbar ist. Diese Vorher-Nachher-  
Serie zeigt eindrucksvoll, wie flexibel unsere Produkte sind und wie ein Raum sich in ein  
inspirierendes Marktplatz des Austauschs verwandeln kann.

Auf den folgenden Seiten sehen Sie einen kleinen Auszug aus unserem großartigen  
Ideenbuch Workplace Living – für Kreative, von Kreativen. Lassen Sie sich inspirieren  
und erleben Sie, wie aus einem einzigen Raum echte Erlebniswelten entstehen können.

BUCH  
BESTELLEN











# UNERHÖRT BRILLANT

Entdecken Sie gestochen scharfe, detailreiche Bilder in höchster Qualität.

Unser Bildportal bietet Ihnen eine exklusive Auswahl an brillanten Aufnahmen mit intensiven Farben, beeindruckendem Kontrast und außergewöhnlicher Schärfe. Erleben Sie visuelle Perfektion auf höchstem Niveau – für jedes Ihrer Projekte.

[www.schallsauger.de/bildarchiv](http://www.schallsauger.de/bildarchiv)



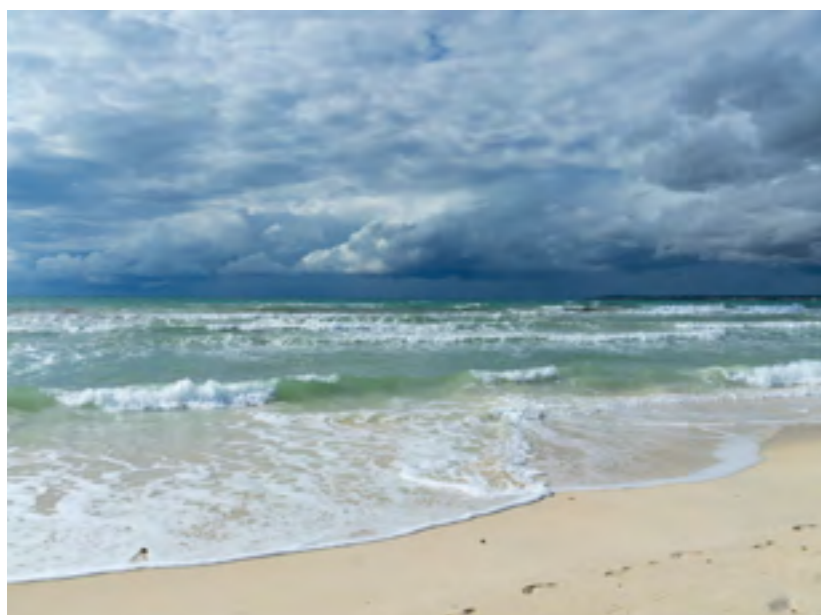

## Pionierarbeit

Alle Bilder in unserem neuen SCHALLSAUGER®-Archiv sind von uns dafür exklusiv produziert worden. Warum machen wir das? Ganz einfach: Bei uns muss alles perfekt sein. Wir haben festgestellt, dass die Schwachstelle oft bei der Bildauswahl und der Bildqualität liegt. Das hat uns vor Jahren schon auf die Idee gebracht, unsere Fotografen aus dem Fotostudio mit neuen Herausforderungen zu begeistern. Resultat: die optische Raumerweiterung durch inszenierte

Fotografie. Dazu braucht es räumliches Verständnis, Wissen über Parallaxen, Raumtiefen und Raumfluchten, damit tatsächlich eine dreidimensionale Augentäuschung auf einer zweidimensionalen Großbildwand entstehen kann. Die Freude und Begeisterung an der Komposition der Bildsujets hat uns veranlasst, ein neues Online-Bildportal zu erstellen aus dem Sie als unser Kunde Bildmotive aussuchen können.

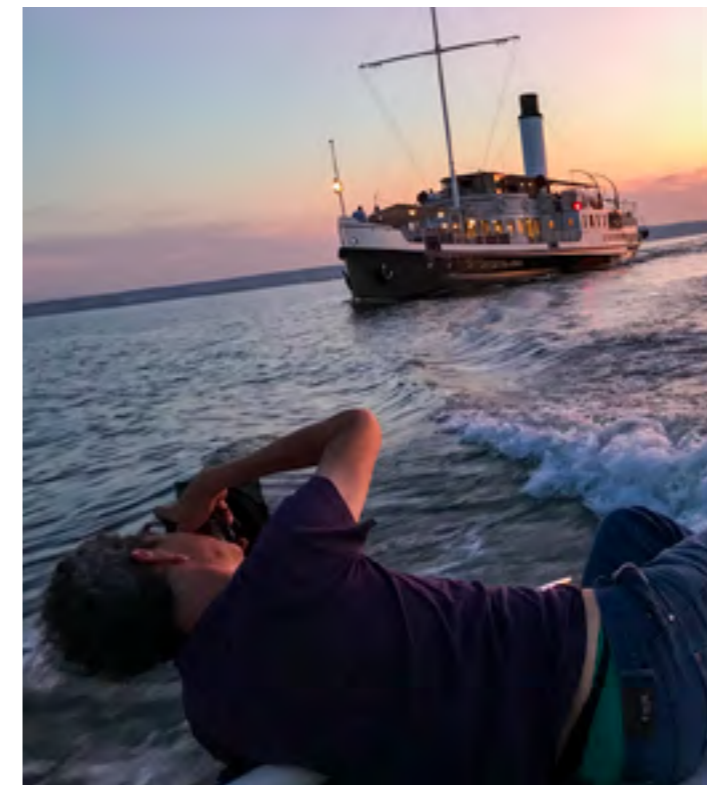

Alles wird nachhaltiger.

# WIR BLEIBEN SAUBER.

OEKO-TEX<sup>®</sup>  
CONFIDENCE IN TEXTILES  
STANDARD 100



Zugegeben, von einer echten und damit vollständigen CO<sub>2</sub>-Neutralität sind wir noch ein ganzes Stück entfernt. Aber wir arbeiten permanent daran, dieses Ziel so schnell wie möglich zu erreichen. Um hier jedoch nicht nur kurzfristig, sondern nachhaltig erfolgreich zu sein, muss sich dieser Prozess in einem realistischen Zeitrahmen bewegen.

## Unser Statement zum Thema CO<sub>2</sub>-Neutralität

Über Nachhaltigkeit lässt sich trefflich streiten, denn hier gehen die Meinungen oft diametral auseinander. Vor allem, wenn es um „CO<sub>2</sub>-neutrale“ Unternehmen geht, die diesen Status nur erreichen, weil sie irgendwo auf einem anderen Kontinent Bäume pflanzen lassen. Das ist grundsätzlich ein löbliches Ansinnen. Und solche Aktivitäten werden ja auch mit Punkten hinsichtlich der allgemeinen CO<sub>2</sub>-Neutralität belohnt. Aber unserem Land oder unserer Region hilft das alles relativ wenig. In unserem Unternehmen hingegen wollen wir tatsächlich etwas verändern und geben uns daher mit „Greenwashing“ nicht zufrieden. Die wirklich wirksamen Umstrukturierungen sollen bei uns und um uns herum zur Anwendung kommen, denn hier entstehen schließlich auch die Emissionen. Hierfür muss der gesamte Workflow auf den Prüfstand gestellt werden. Und wir brauchen Partner und Zulieferer, die genau so denken und handeln wie wir. Das bedeutet, dass in naher Zukunft alle verarbeiteten Stoffe und Materialien klimaneutral hergestellt werden müssen. Besser noch: dass künftig Stoffe zum Einsatz kommen, die umweltfreundlich produziert bzw. aus recyceltem Meeresplastik hergestellt werden. So bestehen z. B. die Absorbiermaterialien unseres FRAMELESS bereits zu 65% aus recycelten PET-Flaschen. Und wir arbeiten weiter mit Hochdruck an der Entwicklung von neuen Produkten dieser Art.

Ein weiterer wichtiger Trend ist die Einsparung von Verpackungsmüll. Hier heißt die Lösung mehrfach verwendbare Verpackungen. Das geht allerdings nicht von heute auf morgen. Aber wir bauen diesen Bereich jeden Monat ein Stückchen weiter aus. Dies alles ist natürlich erst der Anfang, dem noch viele weitere Maßnahmen folgen müssen. So planen wir derzeit direkt gegenüber unseres Hauptsitzes ein völlig neues Produktionsgebäude: Unser „Werk 3“ soll komplett CO<sub>2</sub>-frei arbeiten – ein weiterer entscheidender Schritt in Richtung einer echten und ehrlichen CO<sub>2</sub>-Neutralität.

## Der aktuelle Stand der Dinge

Etwa 60–70% unseres Stroms beziehen wir aus eigenen Photovoltaik-Anlagen. Wir verbrauchen unsere Energie sehr verantwortungsbewusst. Wir versuchen, Plastikmüll bestmöglich zu reduzieren bzw. vermeiden. Abfälle aus unserer Produktion werden dem Recycling-Kreislauf zugeführt. Kurze Wege zu unseren Zulieferern – keine Schiffe, keine Container, keine Flugzeuge. Verpackungen werden drastisch reduziert bzw. wiederverwendet.

# SCHALLSAUGER® Akustiklösungen, die wirken.



Rudolf-Diesel-Straße 2

78239 Rielasingen, Germany

+49 7731 930 350

[info@schallsauger.de](mailto:info@schallsauger.de)